

CAUTION: Take care when using CO2 inflation systems. Contents under pressure. Do not puncture or heat above 120F/49C. Do not inhale or discharge toward face or body. Keep cartridge and dispenser out of reach of children. Do not leave in enclosed vehicle as rupture may occur due to overheating and may cause injury.

PRECAUSION: Tome precaución al usar sistemas de inflación con CO2. Contenido bajo presión. No perforo o caliente sobre 120F/49C. No inhale o descargue hacia la cara o cuerpo. Mantenga el cartucho y dispensador fuera del alcance de los niños.

No se deje dentro de un vehículo cerrado tal puede romperse debido al sobrecalentamiento y puede causar lesión.
ATTENTION: Prenez garde lorsque vous utilisez des cartouches CO2. Contenu sous pression. Ne pas percer ou chauffer à plus de 120F/45C. Ne pas inhaler ou décharger le contenu sur le corps ou sur un visage. Garder la cartouche ou le système hors d'usage des enfants. Ne pas laisser dans un véhicule car une surchauffe peut entraîner une rupture du système et entraîner des blessures.

ACHTUNG: Vorsicht bei der Verwendung von CO2 Pump-Systemen. Inhalt steht unter Druck. Nicht aufstechen oder über 120F/49C erhitzen. Inhalt nicht einatmen oder in die Nähe Ihres Gesichts oder Körpers bringen. Kartusche und Spender von Kindern fern halten. Nicht in geschlossenen Fahrzeugen deponieren, da die Kartusche durch Überhitzung explodieren kann und somit Verletzungen entstehen können.

***Note** – On presta valves with a removable valve core: Before use with pump, remove valve core and apply small amount of LOCTITE thread locker to valve core threads. Reinstall valve core and securely tighten. Let dry for 24 hours before first use.

***Nota** - En válvulas presta con válvula desprendible: Antes de usar la bomba, remueva la válvula desprendible y aplique un poco de LOCTITE a las roscas de la válvula desprendible. Reinstale la válvula desprendible y apriete con seguridad. Deje secar por 24 horas antes de su primer uso.

***Note** – Pour les valves Presta avec un cœur de valve extractable: Avant de gonfler avec la pompe, retirer la valve et appliquer un peu de colle "LOCTITE" sur le filetage du cœur de valve. Revisser le cœur de valve.

Laisser sécher 24 heures avant la première utilisation.

***Achtung** – Presta Ventile mit austauschbarem Ventilkern: Bitte vor dem Aufpumpen den Ventilkern entfernen und einen Tropfen Schraubensicherung auf das Gewinde auftragen. Ventilkern wieder richtig und fest montieren. Bitte 24h vor Erstgebrauch trocknen lassen.

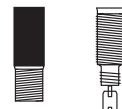

- OPEN Presta valve
- ABRA la válvula Presta
- OUVRIIR la valve Presta
- ÖFFNEN Sie das Presta-Ventil

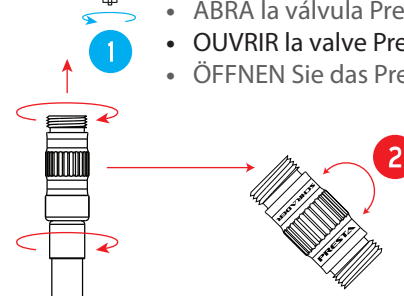

- Choose Presta or Schrader valve connection and thread onto valve
- Escoja válvula de conexión Presta o Schrader y enrosque a la válvula
- Choisir le connecteur Presta ou Schrader et le visser sur la valve
- Wählen Sie die Presta- oder Schrader Ventil-Verbindung und schrauben Sie diese auf das Ventil

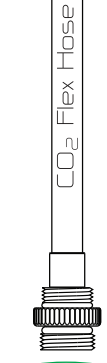

- Thread CO2 cartridge into hose until it stops to puncture
- Enrosque el cartucho CO2 a la manguera asta que pare para perforar
- Visser la cartouche CO2 sur le flexible jusqu'à ce que la crevaison stoppe
- Drehen Sie die CO2 Kartusche bis zum Anschlag auf den Schlauch



- Turn ¼ turn back to release CO2
- Desenrosque ¼ de vuelta para descargar el CO2
- Dévisser d'¼ de tour pour libérer le CO2
- Drehen Sie die Kartusche um ¼ Umdrehung zurück, um das CO2 frei zu setzen

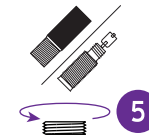

- Remove hose and CO2 from valve (CAUTION: extra CO2 may be released from system when removing hose)
- Remueva la manguera y CO2 de la válvula (PRECAUSION: CO2 extra puede ser descargado del sistema cuando remueva la manguera)
- Retirer le flexible et la cartouche de la valve (ATTENTION : un reste de CO2 peut s'échapper du système lorsque l'on retire le flexible)
- Entfernen Sie den Schlauch mit der CO2 Kartusche vom Ventil. (ACHTUNG: beim Entfernen des Schlauches kann zusätzliches CO2 austreten)



- Remove cartridge from hose
- Remueva el cartucho de la manguera
- Retirer la cartouche du flexible
- Entfernen Sie die Kartusche vom Schlauch



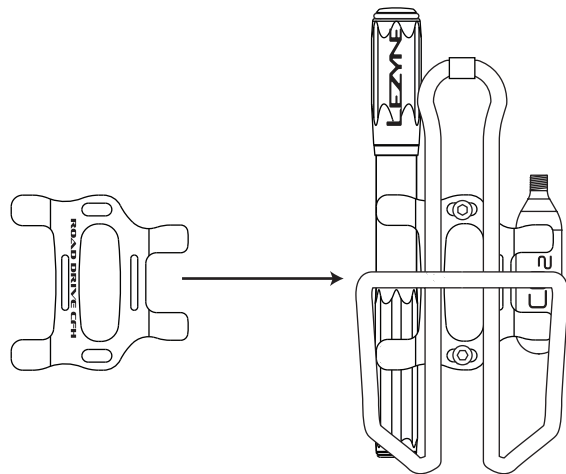
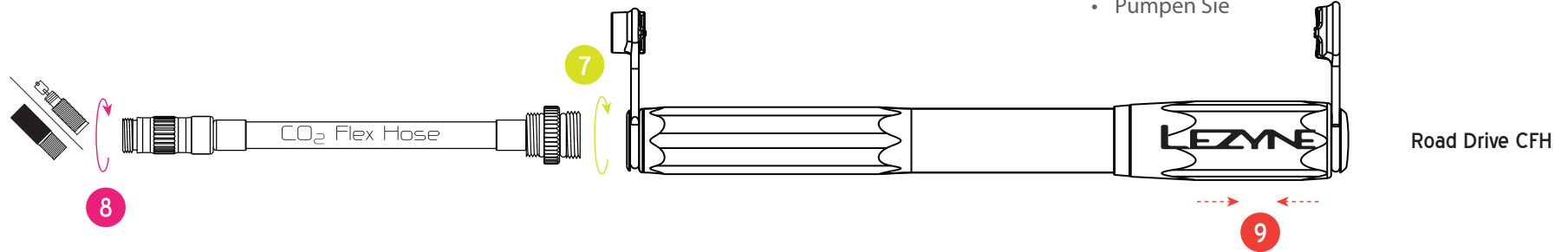
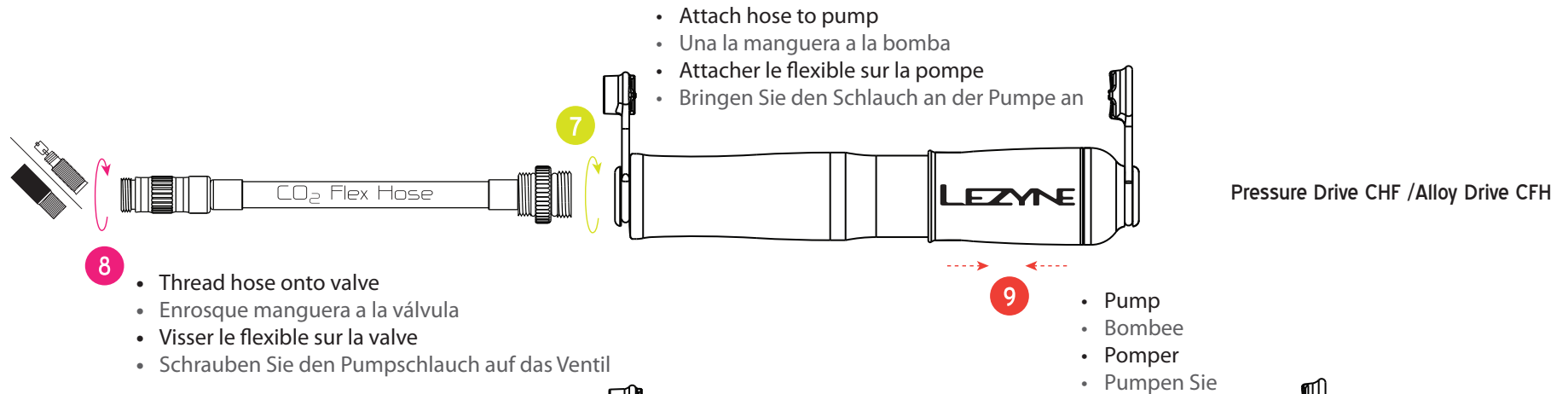

- Mount pump bracket to frame using water bottle cage bolts
- Monte el soporte de la bomba al cuadro usando los tornillos de la jaula para la ánfora
- Afin de fixer le support pompe sur un cadre utilisez les écrous du porte bidon
- Montieren Sie die Pumpenhalterung mit Flaschenhalter-Schrauben an den Rahmen

